



655 Eisenhower Drive
Owatonna, MN 55060 USA
Phone: (507) 455-7000
Tech. Serv.: (800) 533-6127
Fax: (800) 955-8329
Order Entry: (800) 533-6127
Fax: (800) 283-8665
International Sales: (507) 455-7223
Fax: (507) 455-7063
Website: www.otctools.com

Forma No. 106272

Instrucciones de operación
para:

6067

Juego de instalador / removedor de inyectores Ford

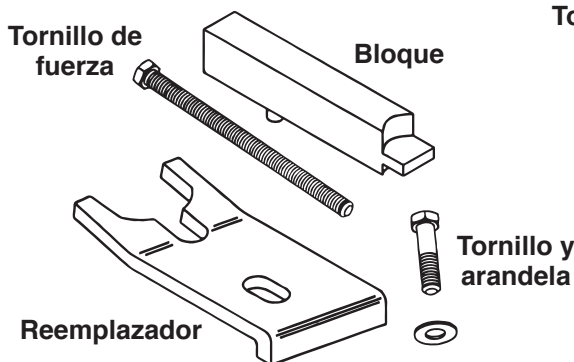

Aplicación: Motores diesel DIT 7.3L utilizados en camiones, vans y camiones Super Duty de 3/4 y 1 tonelada, 1994 y más recientes.



Figura 1



PRECAUCIÓN: Para evitar lesiones personales, utilice protección en los ojos que cumpla con las normas ANSI Z87.1 y OSHA.

Para remover el inyector (Figura 1)

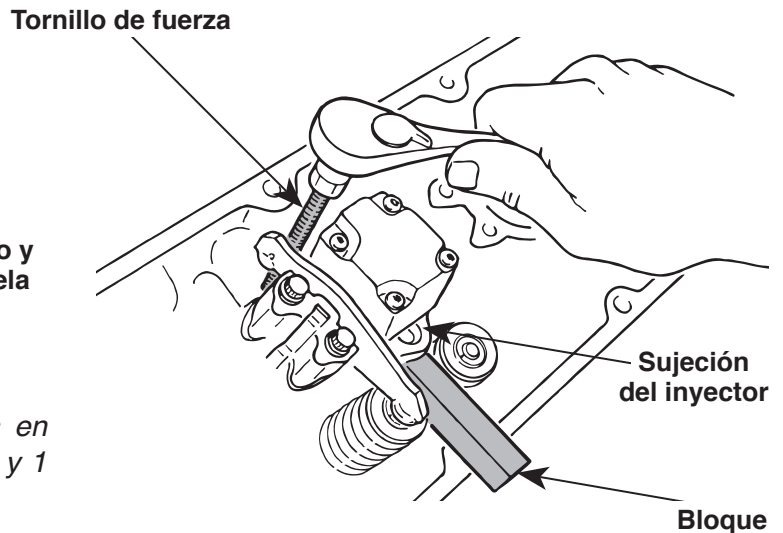
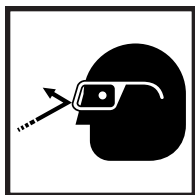
1. Coloque el bloque bajo el inyector de sujeción.
2. Enrosque el tornillo de fuerza a través de la esquina superior de la sujeción del inyector, y saque el inyector de la cabeza.

Reemplazo del inyector (Figura 2)

1. Coloque el inyector en el agujero roscado del inyector en la cabeza.
2. Con el reemplazador y el tornillo, asiente el inyector en la cabeza apretando el tornillo en la cubierta de válvulas que fija el agujero del tornillo.

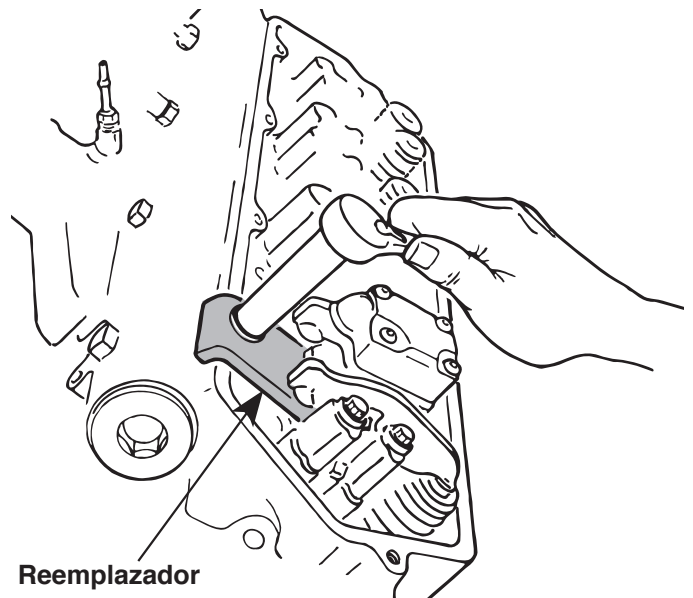

Figura 2

Consulte el procedimiento completo en el manual de servicio del vehículo.