



655 Eisenhower Drive
Owatonna, MN 55060 USA
Phone: (507) 455-7000
Tech. Serv.: (800) 533-6127
Fax: (800) 955-8329
Order Entry: (800) 533-6127
Fax: (800) 283-8665
International Sales: (507) 455-7223
Fax: (507) 455-7063
Website: www.otctools.com

Formulaire no. 106272

Instructions
pour :

6067

Outil de démontage et d'installation d'injecteur Ford

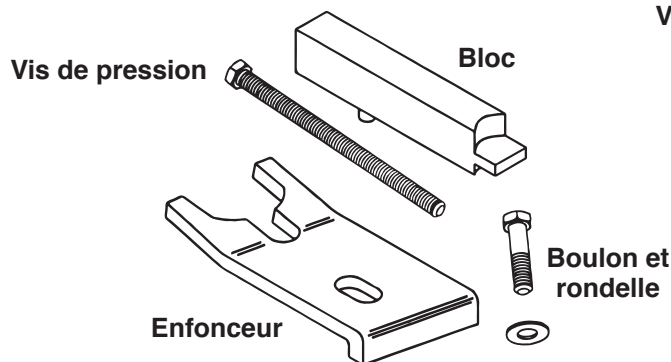

*Application : moteurs diesels 7,3 L DIT,
1994 et plus, équipant les camionnettes
3/4 – 1 tonne, fourgonnettes et camions
Super Duty.*

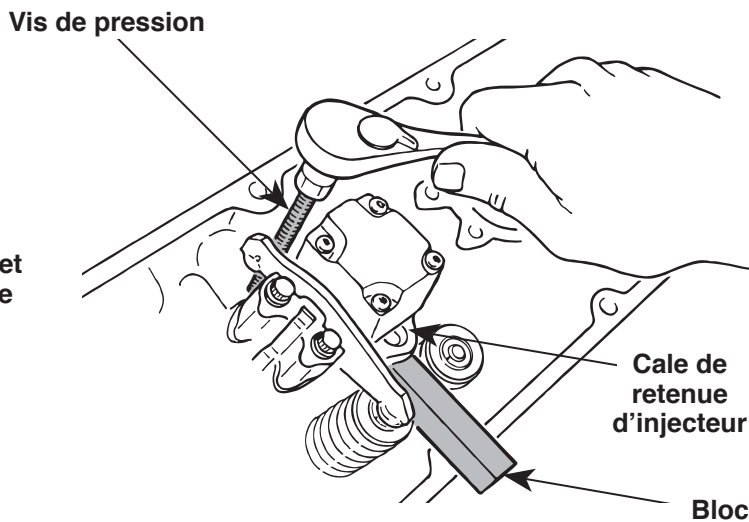
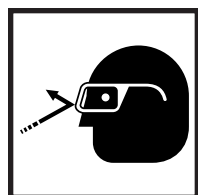

Figure 1



ATTENTION : Afin d'éviter toute blessure, portez des lunettes de sécurité conformes aux normes ANSI Z87.1 et OSHA.

Démontage de l'injecteur (Figure 1)

1. Placez le bloc sous la cale de retenue d'injecteur.
2. Vissez la vis de pression dans le coin supérieur de la cale de retenue et tirez l'injecteur hors de la culasse.

Remontage de l'injecteur (Figure 2)

1. Placez l'injecteur dans l'alésage d'injecteur de la culasse.
2. À l'aide de l'enfonceur et de la vis, enfoncez l'injecteur jusqu'au fond en serrant la vis dans l'un des trous filetés du couvercle des soupapes.

Consultez le manuel d'entretien du véhicule pour connaître la procédure complète.

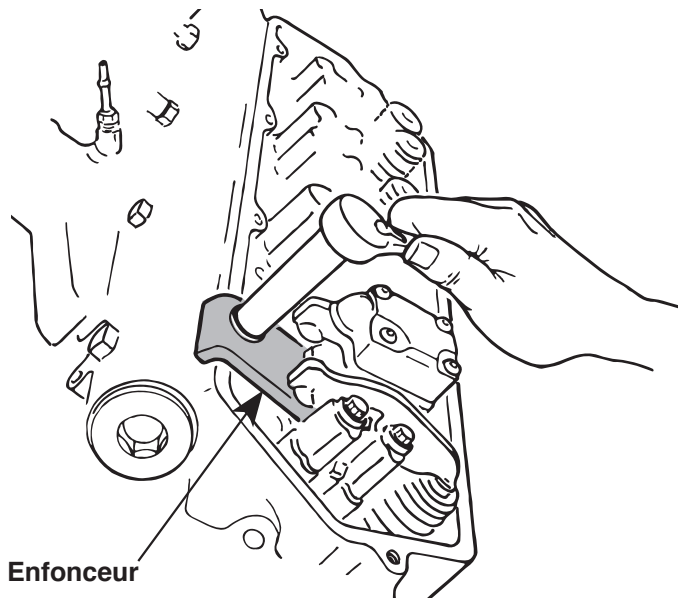

Figure 2