

# Nécessaire de démontage d'injecteurs diesels Cummins

Formulaire N° 106274

Instructions  
pour :

6069

Application : moteurs diesels Cummins 5,9 L à 24 soupapes, 1998 1/2 et plus, équipant les camionnettes et fourgonnettes Dodge.

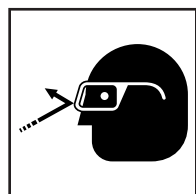
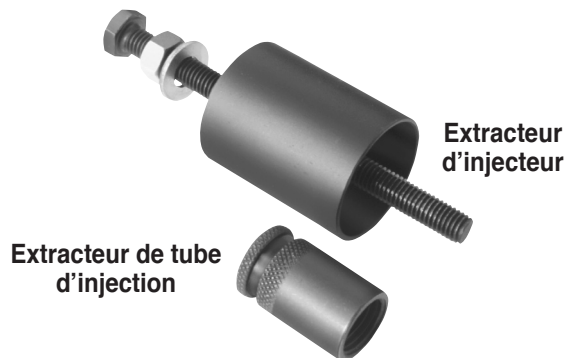

**ATTENTION :** Afin d'éviter toute blessure, portez des lunettes de sécurité conformes aux normes ANSI Z87.1 et OSHA.

1. Démontez les conduites nécessaires de carburant à haute pression. **NE PLIEZ AUCUNE CONDUITE DE CARBURANT À HAUTE PRESSION POUR ACCÉDER À L'INJECTEUR.**
2. Démontez le couvercle des soupapes.
3. Vissez l'extracteur de tube d'injection sur l'extrémité du tube d'injection. Dégagez le tube de la culasse. Voir Figure 1.

**Attention :** Retirez le tube d'injection avant d'essayer d'extraire l'injecteur. Dans le cas contraire, vous risquez d'abîmer à la fois l'injecteur et le tube.

4. Enlevez le boulon situé à l'avant de la cale de retenue. **VOUS NE DEVEZ PAS DESSERRER NI ENLEVER LE BOULON À ÉPAULEMENT SITUÉ À L'ARRIÈRE DE LA CALE DE RETENUE.** Retirez la cale de retenue en la dégageant du boulon à épaulement. Voir Figure 2.
5. Vissez la tige de l'extracteur d'injecteur dans l'extrémité supérieure de l'injecteur. Voir Figure 3.
6. Serrez l'écrou de l'extracteur pour extraire l'injecteur de la culasse.

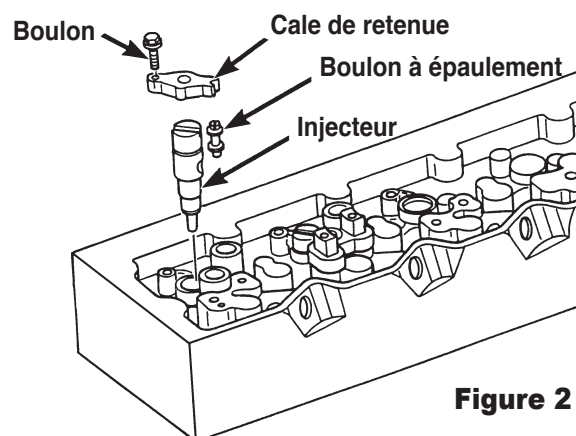
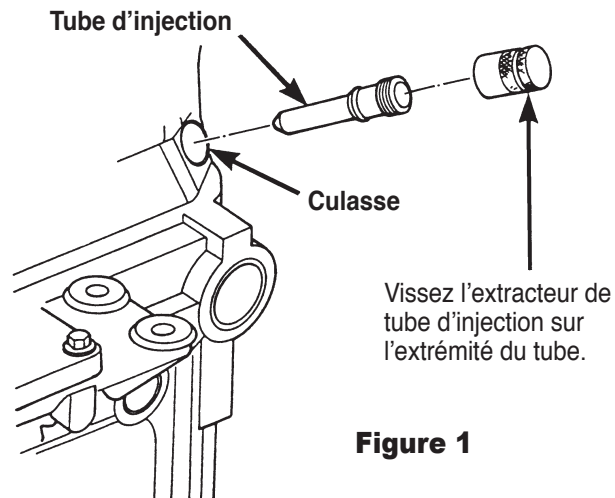

Vissez la tige dans l'extrémité supérieure de l'injecteur.

