

No. 7834

Instalador del sello trasero del cigüeñal Ford

Aplicaciones: 1993–1997 Aerostar;
1993–2004 Ranger y Explorer c/ motor 4.0L V6.

Los sellos de aceite traseros del cigüeñal utilizados en los vehículos antes mencionados están disponibles con o sin una manga de desgaste de metal; la herramienta No. 7834 trabajará con ambos tipos.



PRECAUCIÓN: Utilice protección para los ojos que cumpla con las normas de ANSI Z87.1 y OSHA para evitar lesiones personales.

1. Retire el sello trasero del cigüeñal antiguo (y el anillo de desgaste, si aplica) y limpie la superficie de sellado del cigüeñal.
2. Conecte el adaptador (del No.7834) al cigüeñal utilizando los pernos proporcionados. Consulte la Figura 1.
3. Instale el nuevo sello según se muestra en la Figura 2.

Sello con la manga de desgaste

Nota: Si el nuevo sello trasero del cigüeñal incluye una manga de desgaste, NO la retire. Instale el sello y la manga de desgaste juntos.

- A. Agregue un poco de aceite al cigüeñal y al adaptador ensamblados en el Paso 2.
- B. Coloque sello y el ensamble de la manga de desgaste en el adaptador.
- C. Coloque el instalador encima del sello/manga de desgaste e instale el perno.

Sello sin la manga de desgaste

- A. Agregue un poco de aceite al cigüeñal y al adaptador ensamblados en el Paso 2.
 - B. Agregue un poco de aceite al protector del sello.
 - C. Coloque el sello en el protector del sello.
 - D. Coloque el instalador encima del sello e instale el perno.
4. Apriete el perno en el instalador para sacar el ensamble del sello por encima del cigüeñal y dentro del bloque de cilindros. Consulte las Figuras 3 y 4. **IMPORTANTE: No utilice herramientas neumáticas para colocar el sello en su lugar, con el fin de evitar daños en el sello.**
 5. Retire el instalador, protector y adaptador.

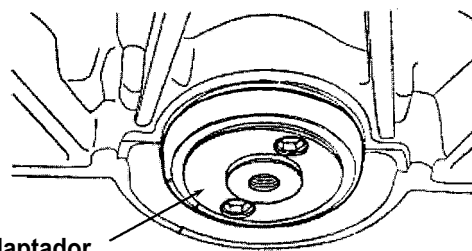

Adaptador

Figura 1



Figura 2



Sello o sello / manga de desgaste

Instalador

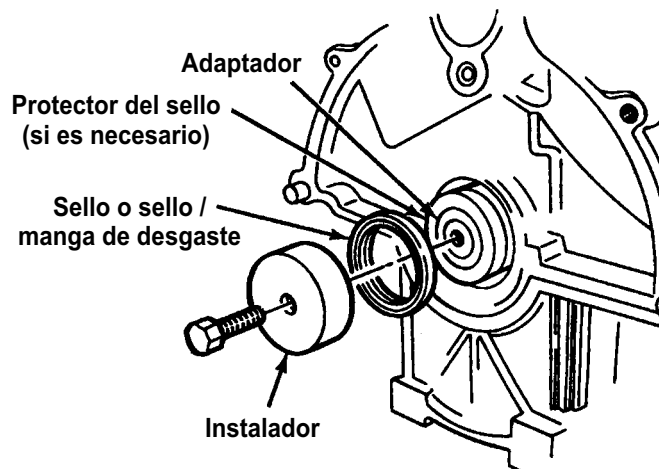
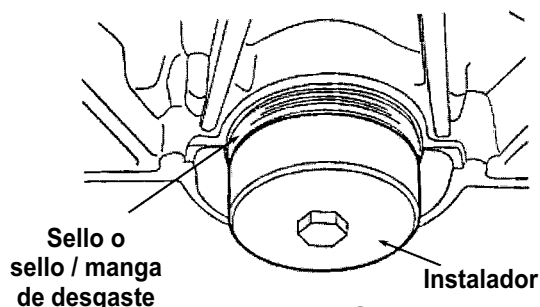
Figura 3

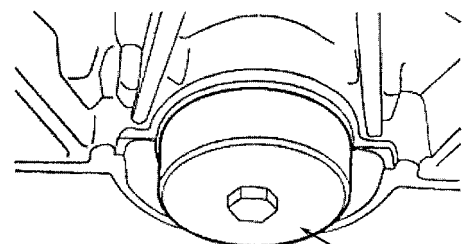

Instalador

Figura 4