

Outil de pose de bague d'étanchéité de vilebrequin arrière Ford

Applications : Aerostar 1993–1997; Ranger et Explorer 1993–2004 équipés d'un moteur V6 4.0L

Les bagues d'étanchéité arrière de vilebrequin sont utilisées sur les véhicules ci-dessus et sont disponibles avec ou sans un manchon d'usure ; l'outil n° 7834 fonctionne sur les deux types.



Attention : Afin d'empêcher les blessures, portez des lunettes de protection qui respectent les normes ANSI Z87.1 et OSHA.

1. Enlevez l'ancienne bague d'étanchéité de vilebrequin arrière (et la bague d'usure, le cas échéant), et nettoyez la surface d'étanchéité du vilebrequin.
2. Fixez l'adaptateur (à partir du n° 7834) au vilebrequin au moyen des boulons fournis. Voir l'illustration 1.
3. Posez la bague d'étanchéité neuve tel qu'il est indiqué à l'illustration 2.

Étanchéiser avec un manchon d'usure

Remarque : Si la bague d'étanchéité neuve de vilebrequin arrière inclut un manchon d'usure, Ne l'enlevez PAS. Posez ensemble la bague et le manchon d'usure.

- A. Graissez légèrement le vilebrequin et l'adaptateur assemblé à l'étape 2.
- B. Placez la bague d'étanchéité et le manchon d'usure sur l'adaptateur.
- C. Placez l'outil de pose sur la bague d'étanchéité et le manchon d'usure et posez le boulon.

Étanchéiser sans un manchon d'usure

- A. Placez le protecteur de bague d'étanchéité sur l'adaptateur assemblé à l'étape 2.
 - B. Graissez légèrement le protecteur de bague d'étanchéité.
 - C. Placez la bague d'étanchéité sur le protecteur.
 - D. Placez l'outil de pose sur la bague d'étanchéité et posez le boulon.
4. Serrez le boulon sur l'outil de pose pour tirer la bague d'étanchéité sur le vilebrequin et dans le bloc-cylindres. Voir les illustrations 3 et 4. **IMPORTANT : Afin d'empêcher des dommages à la bague d'étanchéité, n'utilisez pas d'outils pneumatiques pour mettre la bague en place.**
 5. Enlevez l'outil de pose, le protecteur et l'adaptateur.

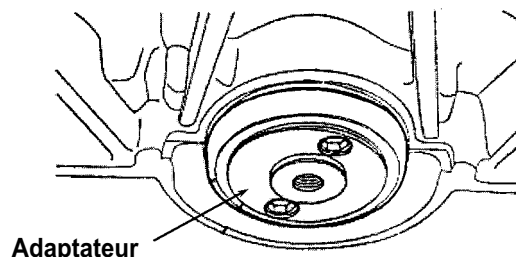

Illustration 1

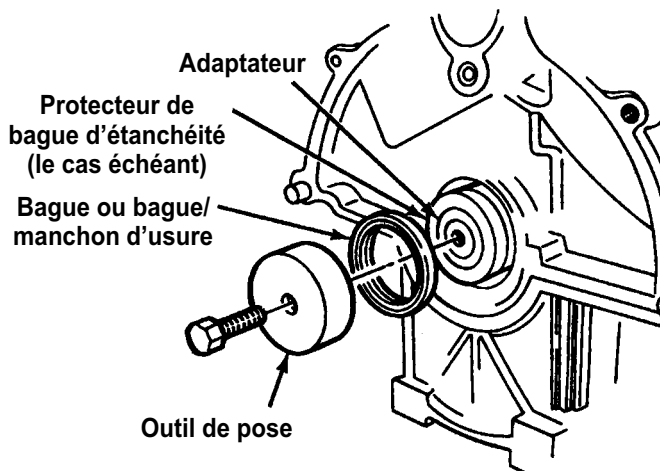

Illustration 2

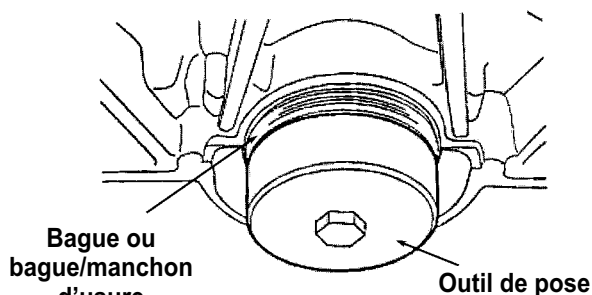

Illustration 3

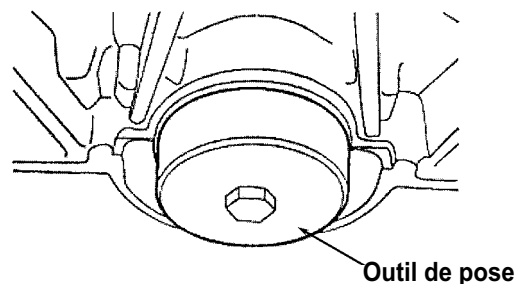

Illustration 4