

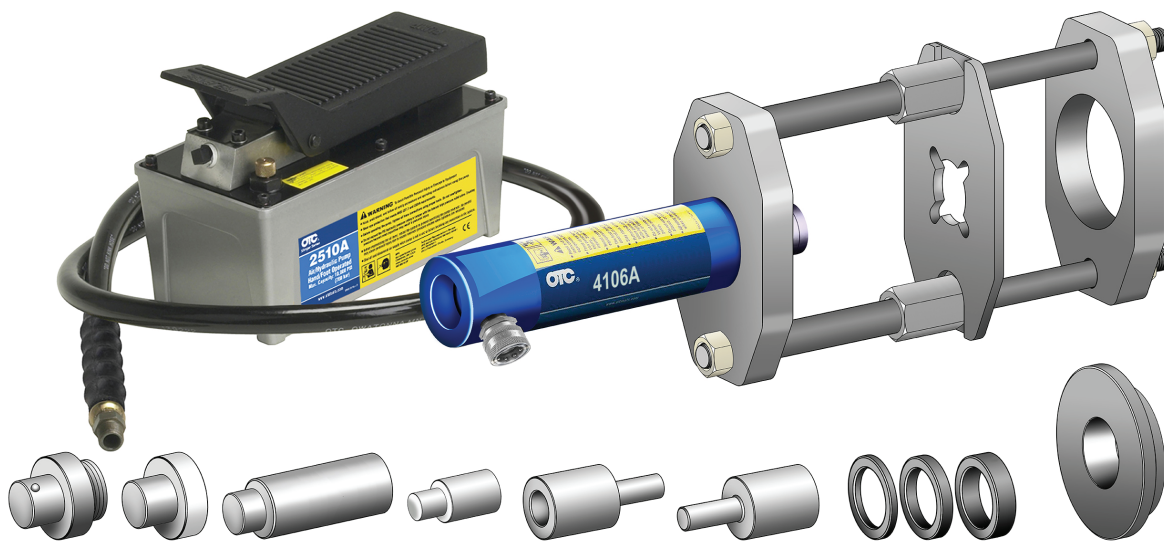

4274
4275

Buje de suspensión frente Hendrickson



Aplicaciones: Volvo, Navistar, Paccar

INSTRUCCIONES



© Bosch Automotive Service Solutions Inc.

otctools.com

PREGUNTAS?
☎ 800 533 6127

Explicación de las palabras de señalización de seguridad

La palabra de señalización de seguridad designa el grado o nivel de seriedad del peligro.

 **PELIGRO:** indica una situación riesgosa inminente que, si no se evita, resultará en la muerte o en lesiones graves.

 **ADVERTENCIA:** indica una situación potencialmente riesgosa que, si no se evita, puede resultar en la muerte o en lesiones graves.

 **PRECAUCIÓN:** indica una situación potencialmente riesgosa que, si no se evita, podría resultar en una lesión menor o moderada.

PRECAUCIÓN: utilizada sin el símbolo de alerta de seguridad indica una situación potencialmente peligrosa que, si no se evita, podría causar daño a la propiedad.

Precauciones de seguridad



ADVERTENCIA: Para evitar lesiones personales y daño a la propiedad,



- Analice, comprenda y siga todas las precauciones de seguridad e instrucciones de funcionamiento antes de usar este buje de suspensión frente Hendrickson. Si el operador no puede leer instrucciones, las instrucciones de funcionamiento y las precauciones de seguridad deberán leerse y comentarse en el idioma materno del operador.



- Solamente los usuarios calificados pueden instalar, poner en funcionamiento, ajustar, mantener, limpiar, reparar, inspeccionar o transportar este buje.
- Utilice protección para los ojos que cumpla con las normas de ANSI Z87.1, CE EN166, AS/NZS 1337 y OSHA.
- No utilice este buje para ninguna otra cosa que no sea la función para la cual se diseñó.
- No se deben hacer modificaciones a este producto.
- Revise la condición del buje de suspensión antes de cada uso; no lo utilice si está dañado, modificado o en condiciones deficientes.
- Solo utilice las partes de repuesto que se especifican en la lista de partes de este documento. Los artículos que figuran en la lista de partes han sido probados y seleccionados cuidadosamente por OTC.

Manguera



- Antes de poner a funcionar la bomba, apriete todas las conexiones de la manguera utilizando las herramientas correctas. No apriete demasiado; las conexiones solamente deben quedar seguras y sin fugas. Si las aprieta demasiado, puede ocasionar que las roscas se dañen muy rápido o que los conectores de presión alta se fragmenten cuando se sometan a presiones más bajas que las de su capacidad nominal.
- Si una manguera hidráulica se rompe, estalla o es necesario desconectarla, apague inmediatamente la bomba y abra la válvula de control para liberar toda la presión. NUNCA sujete con las manos una manguera presurizada que tiene fuga; la fuerza del líquido hidráulico que se está escapando podría ocasionar lesiones graves.
- No exponga la manguera a peligros potenciales, tales como fuego, calor o frío extremo, superficies afiladas o cualquier impacto fuerte. No permita que la manguera se tuerza, enrolle o doble de tal manera que el flujo del líquido dentro de la manguera se bloquee o reduzca. No utilice la manguera para mover equipo que está conectado. Periódicamente revise si la manguera está desgastada, debido a que este problema puede dañar la manguera y ocasionar lesiones personales.
- El material de la manguera y los sellos del acoplador deben ser compatibles con el líquido hidráulico utilizado. Las mangueras tampoco deben tener contacto con materiales corrosivos, tales como objetos impregnados con aceite de creosota y algunas pinturas. Consulte al fabricante antes de pintar una manguera. Nunca pinte acopladores. El deterioro de la manguera debido a materiales corrosivos puede provocar lesiones personales.

Bomba

- No exceda la capacidad máxima de la bomba ni interfiera con la válvula de liberación de presión alta interna. Si genera una presión mayor a la capacidad establecida de la bomba, puede ocasionar lesiones personales.
- Retraiga completamente el cilindro antes de abrir el tornillo de llenado en la bomba para agregar líquido hidráulico. Un exceso de llenado puede ocasionar lesiones personales debido al exceso de presión del depósito, que se origina cuando los cilindros se retraen.

Cilindro

- No sobrepase la capacidad máxima del cilindro. Si genera una presión mayor a la capacidad establecida de la bomba, puede ocasionar lesiones personales.
- Los adaptadores se deben alinear y deben estar completamente enganchados, para que la fuerza del cilindro se ejerza en forma recta, evitando así un problema de carga no centrada.

Lista de partes

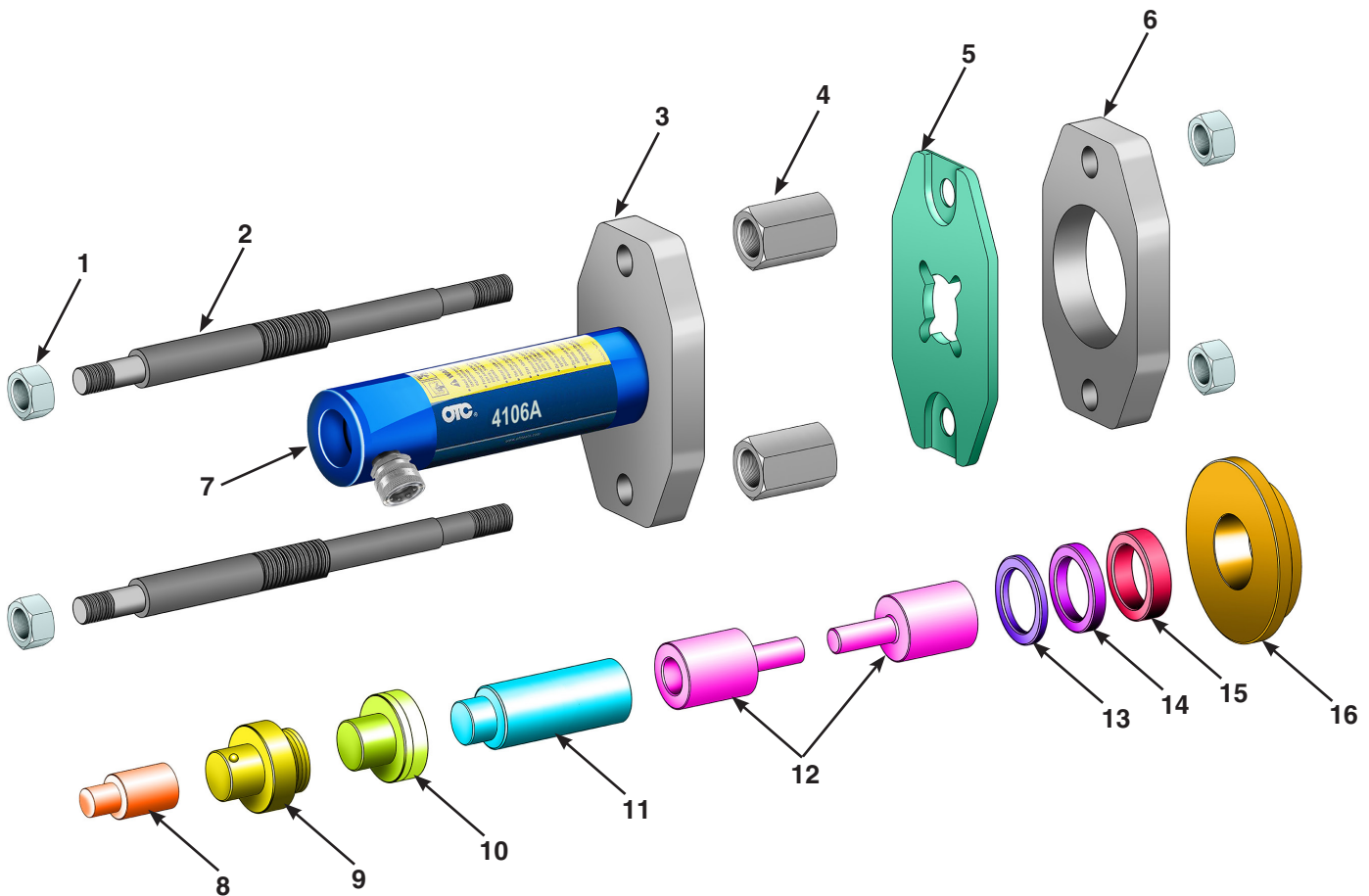

N.º de artículo	N.º de parte	Cant.	Descripción
1	576924	1	Kit de tuercas hexagonales (<i>contiene cuatro tuercas</i>)
2	575170	2	Varilla roscada
3	575173	1	Placa de montaje para cilindros
4	575169	2	Tuerca de abrazadera
5	577677	1	Placa de abrazadera
6	575172	1	Placa principal
7	4106A	1	Cilindro hidráulico (<i>25 toneladas</i>)
8	577546	1	Clavija de alineación
9	577542	1	Adaptador del cilindro
10	577882	1	Adaptador del buje
11	577706	1	Extensión
12	577544	2	Herramienta de alineación
13	578286	1	Espaciador "A"
14	578288	1	Espaciador "B"
15	577962	1	Espaciador "C"
16	577560	1	Soporte del buje
	575166	1	Etiqueta de advertencia (<i>no se muestra</i>)
	104031	1	Garantía/Lista de centros de servicio autorizados (<i>no se muestra</i>)
	36886	1	Ensamble de la manguera (<i>4275 solamente; no se muestra</i>)
	2510A	1	Bomba de aire/hidráulica (<i>4275 solamente; no se muestra</i>)
	9798	1	Acoplador de mitad de la manguera (<i>4275 solamente; no se muestra</i>)

VOLVO – Retiro del buje para el ojo de la hoja de muelle

VOLVO	577542 Adaptador del cilindro	577544 Herramienta de alineación	577560 Soporte del buje	577706 Extensión	57782 Adaptador del buje	577962 Espaciador "C"
						
Retirar	✓	✓	✓	✓	✓	
Instalar	✓	✓	✓		✓	✓

Retiro del buje para el ojo de la hoja de muelle

1. Introduzca las dos *herramientas de alineación* en el buje como muestra la Figura 1.

2. Coloque el *soporte del buje* sobre una herramienta de alineación.

3. Coloque la *placa principal* sobre el soporte del buje.

4. Coloque la *placa de abrazadera* sobre la otra herramienta de alineación con los recortes de la placa en dirección opuesta al buje.

5. Ensamble las *tuercas de abrazadera* a las *varillas roscadas*.

6. Introduzca una *varilla roscada* por los orificios inferiores de la *placa de abrazadera* y la *placa principal*. Instale una *tuerca hexagonal* en el extremo de la *varilla roscada*, bien colocada y ajustada a mano.

7. Introduzca una *varilla roscada* por los orificios superiores de la *placa de abrazadera* y la *placa principal*. Instale una *tuerca hexagonal* en el extremo de la *varilla roscada*, bien colocada y ajustada a mano.

8. Ajuste las *tuercas de abrazadera* a la *placa de abrazadera* manualmente entre 1/4 y 1/2 hasta que lo sienta firme. Consulte la figura 2.



Figura 1



Ilustración que muestra el ensamble después de los pasos 1 - 8.

Figura 2

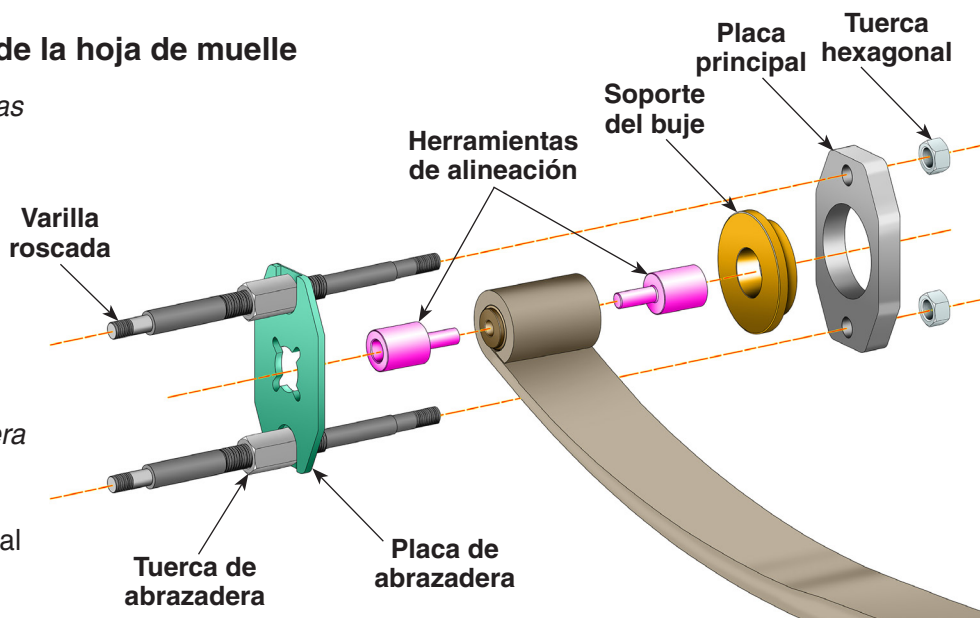
VOLVO – Retiro del buje para el ojo de la hoja de muelle

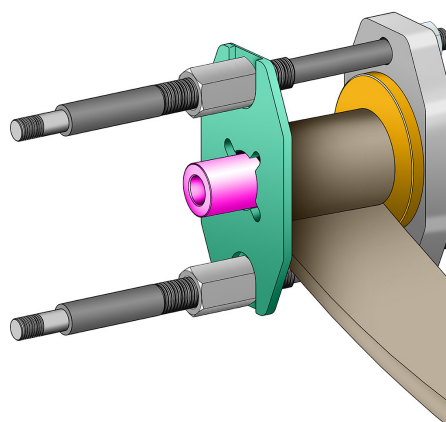
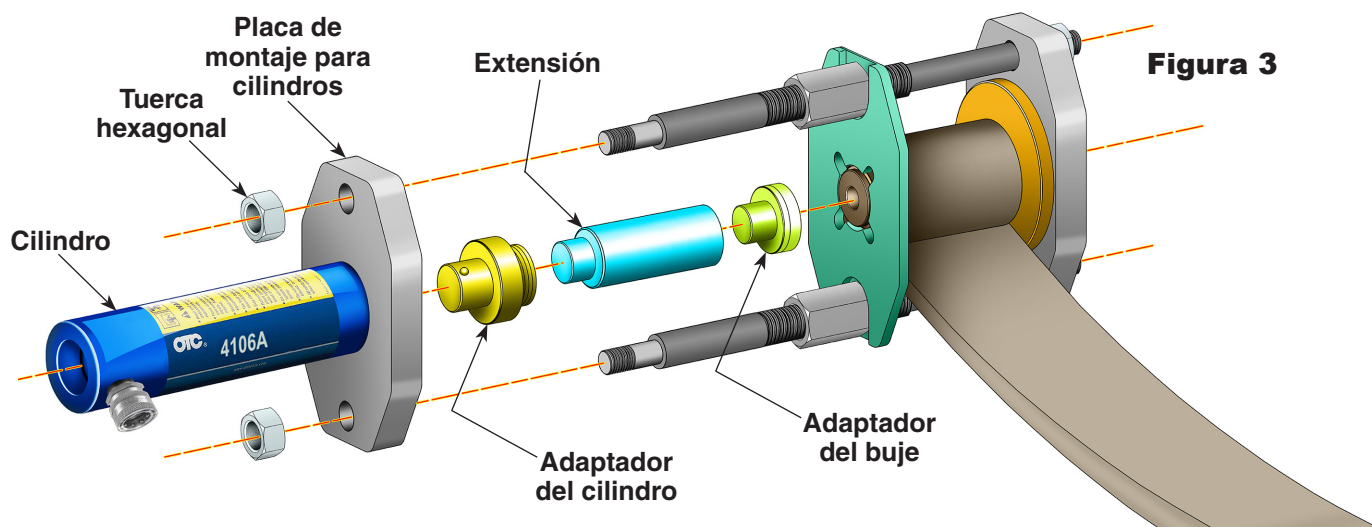

Retiro del buje para el ojo de la hoja de muelle (continuación)

9. Enrosque el cilindro en la *placa de montaje del cilindro*. Consulte la figura 3.

⚠ ADVERTENCIA: para prevenir lesiones personales, el cilindro debe estar enroscado completamente en la placa de montaje del cilindro.

10. Instale la placa de montaje del cilindro en el extremo de las varillas roscadas. Ensamble las tuercas hexagonales en las varillas roscadas, hasta que estén bien colocadas y ajustadas a mano.

11. Retire cuidadosamente las dos herramientas de alineación.

12. Introduzca el adaptador del cilindro en el cabezal del cilindro.

13. Introduzca la extensión en el adaptador del cilindro.

14. Coloque el adaptador del buje en la extensión.

15. Prepare la bomba hidráulica para usarla siguiendo las instrucciones proporcionadas con la bomba referentes al enganche, la ventilación, la preparación y la operación.

⚠ ADVERTENCIA: para prevenir lesiones personales, la capacidad de la bomba no debe superar 10.000 psi.

16. Conecte la manguera hidráulica de la bomba hidráulica al cilindro.

17. Verifique que todos los componentes estén alineados. Opere la bomba de forma lenta y con cuidado para extender la varilla del pistón del cilindro. Guíe el ensamble hasta que el adaptador del buje entre en contacto con el buje. Opere la bomba hasta que el buje se expulse de la hoja de muelle.

⚠ ADVERTENCIA: para prevenir lesiones personales causadas por la posible ruptura bajo presión, no permanezca cerca de la herramienta mientras se extrae el buje para el ojo de la hoja de muelle. Es de especial importancia no estar en la dirección de la fuerza hidráulica.

18. Retraiga la varilla del pistón del cilindro. La extracción del buje para el ojo de la hoja de muelle se ha completado. *Nota: no extraiga el ensamble de la herramienta de la hoja de muelle antes de instalar el nuevo buje ya que esto provocaría la pérdida de alineación.*

VOLVO – Instalación del buje para el ojo de la hoja de muelle



Figura 4

Instalación del buje para el ojo de la hoja de muelle

1. Retire el adhesivo remanente del diámetro interior del tubo a través de los métodos aprobados por Hendrickson. El cilindro y la placa de montaje del cilindro se pueden extraer para permitir un mejor acceso al ojo de la hoja de muelle.
Nota: no desajuste las tuercas de abrazadera ni extraiga la placa principal o la placa de abrazadera antes de instalar el nuevo buje ya que esto provocaría la pérdida de alineación.
2. Introduzca el adaptador del cilindro en el cabezal del cilindro como se muestra en la figura 4.
3. Coloque el espaciador "C" sobre el adaptador del cilindro.
4. Coloque el adaptador del buje en el adaptador del cilindro.
5. Limpie el diámetro exterior del nuevo buje y aplique el adhesivo Loctite® 680 con cuidado, asegurándose de aplicarlo solamente sobre el metal. No aplique el adhesivo en la parte de goma del buje.
6. Sostenga el buje contra la cara del adaptador del buje.
7. Opere la bomba para extender la varilla del pistón del cilindro. Guíe el ensamble hasta que el buje entre en contacto con el diámetro interior de la hoja de muelle. Compruebe la alineación del buje para el ojo de la hoja de muelle.

⚠ ADVERTENCIA: para prevenir lesiones personales, la capacidad de la bomba no debe superar 10.000 psi.

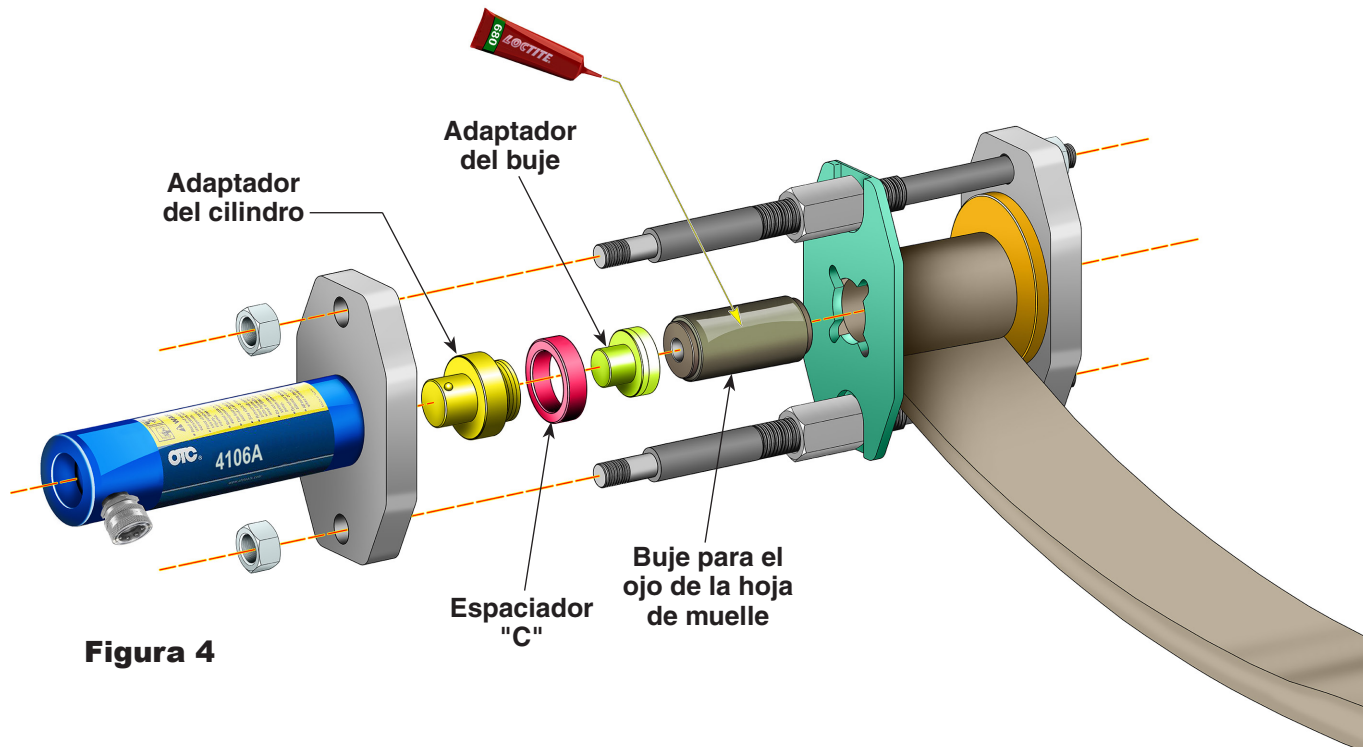

8. Opere la bomba hasta colocar el buje en la hoja de muelle. Cuando el espaciador entre en contacto con la placa de abrazadera, la instalación del buje se habrá completado.



⚠ ADVERTENCIA: para prevenir lesiones personales causadas por la posible ruptura bajo presión, no permanezca cerca de la herramienta mientras se instala el buje para el ojo de la hoja de muelle. Es de especial importancia no estar en la dirección de la fuerza hidráulica.

9. Limpie los restos del adhesivo Loctite® 680 de las caras expuestas del buje, la hoja de muelle y las herramientas.

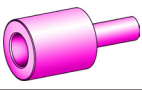
NAVISTAR – Retiro del buje para el ojo de la hoja de muelle

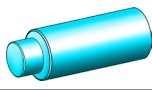
NAVISTAR	577542 Adaptador del cilindro	577544 Herramienta de alineación	577546 Clavija de alineación	577560 Soporte del buje	577706 Extensión	578286 Espaciador "A"
						
Retirar	✓	✓	✓	✓	✓	
Instalar	✓	✓	✓	✓		✓

Retiro del buje para el ojo de la hoja de muelle

1. Introduzca las dos *herramientas de alineación* en el buje como muestra la figura 1.
2. Coloque el *soporte del buje* sobre una herramienta de alineación.
3. Coloque la *placa principal* sobre el soporte del buje.
4. Coloque la *placa de abrazadera* sobre la otra herramienta de alineación con los recortes de la placa en dirección opuesta al buje.



Figura 1

5. Ensamble las *tuercas de abrazadera* a las *varillas roscadas*.
6. Introduzca una varilla roscada por los orificios inferiores de la placa de abrazadera y la placa principal. Instale una *tuerca hexagonal* en el extremo de la varilla roscada, bien colocada y ajustada a mano.
7. Introduzca una varilla roscada por los orificios superiores de la placa de abrazadera y la placa principal. Instale una tuerca hexagonal en el extremo de la varilla roscada, bien colocada y ajustada a mano.

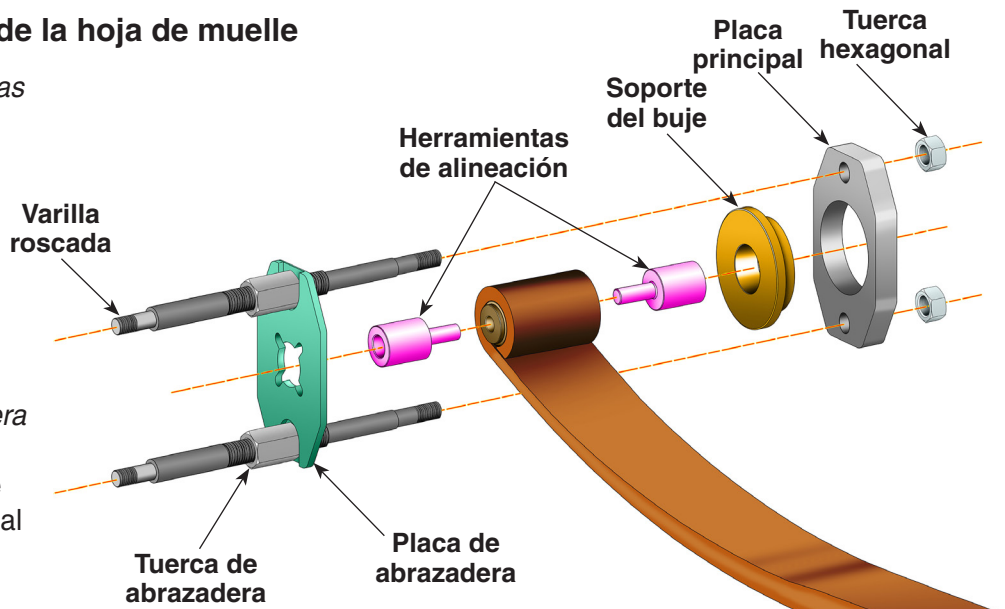

Ilustración que muestra el ensamblaje después de los pasos 1 - 8.

Figura 2

8. Ajuste las tuercas de abrazadera a la placa de abrazadera manualmente entre 1/4 y 1/2 hasta que lo sienta firme. Consulte la figura 2.

NAVISTAR – Retiro del buje para el ojo de la hoja de muelle

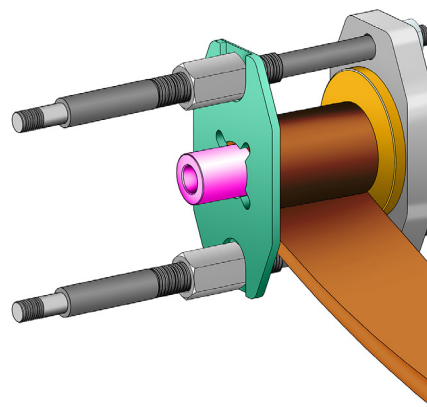
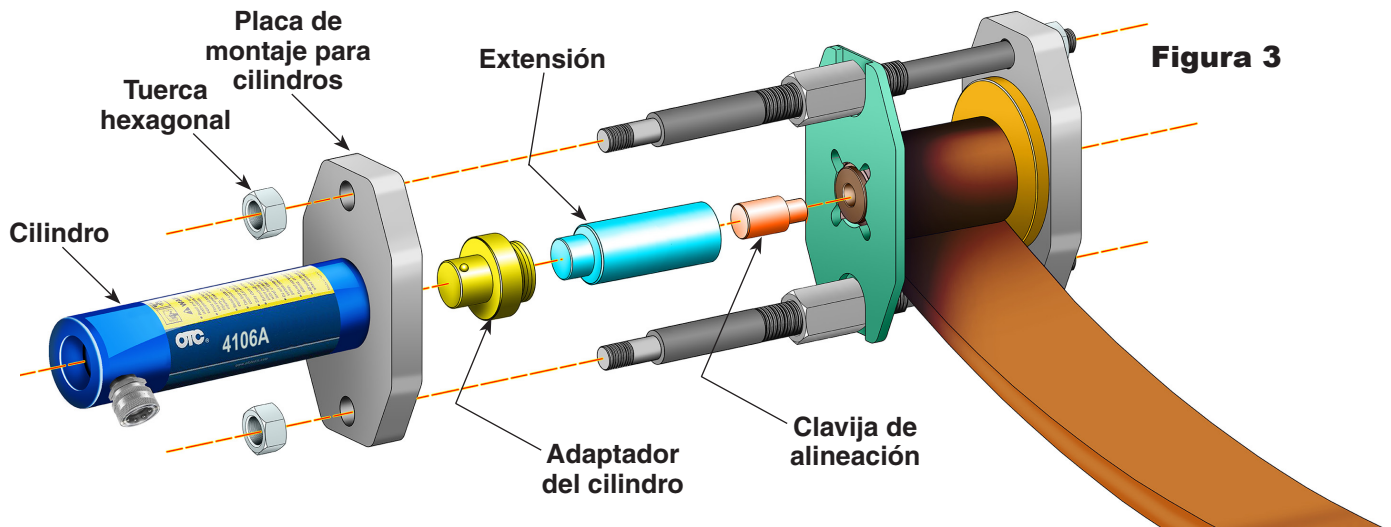

Retiro del buje para el ojo de la hoja de muelle (continuación)

9. Enrosque el cilindro en la *placa de montaje del cilindro*. Consulte la figura 3.

⚠ ADVERTENCIA: para prevenir lesiones personales, el cilindro debe estar enroscado completamente en la placa de montaje del cilindro.

10. Instale la placa de montaje del cilindro en el extremo de las varillas roscadas. Ensamble las tuercas hexagonales en las varillas roscadas, hasta que estén bien colocadas y ajustadas a mano.

11. Retire cuidadosamente las dos herramientas de alineación.

12. Introduzca el adaptador del cilindro en el cabezal del cilindro.

13. Introduzca la extensión en el adaptador del cilindro.

14. Coloque la clavija de alineación en la extensión.

15. Prepare la bomba hidráulica para usarla siguiendo las instrucciones proporcionadas con la bomba referentes al enganche, la ventilación, la preparación y la operación.

⚠ ADVERTENCIA: para prevenir lesiones personales, la capacidad de la bomba no debe superar 10.000 psi.

16. Conecte la manguera hidráulica de la bomba hidráulica al cilindro.

17. Verifique que todos los componentes estén alineados. Opere la bomba de forma lenta y con cuidado para extender la varilla del pistón del cilindro. Guíe el ensamble hasta que la clavija de alineación entre en el buje. Opere la bomba hasta que el buje se expulse de la hoja de muelle.

⚠ ADVERTENCIA: para prevenir lesiones personales causadas por la posible ruptura bajo presión, no permanezca cerca de la herramienta mientras se extrae el buje para el ojo de la hoja de muelle. Es de especial importancia no estar en la dirección de la fuerza hidráulica.



18. Retraiga la varilla del pistón del cilindro. La extracción del buje para el ojo de la hoja de muelle se ha completado. *Nota: no extraiga el ensamble de la herramienta de la hoja de muelle antes de instalar el nuevo buje ya que esto provocaría la pérdida de alineación.*



Figura 4

Instalación del buje para el ojo de la hoja de muelle

1. Retire el adhesivo remanente del diámetro interior del tubo a través de los métodos aprobados por Hendrickson. El cilindro y la placa de montaje del cilindro se pueden extraer para permitir un mejor acceso al ojo de la hoja de muelle.
Nota: no desajuste las tuercas de abrazadera ni extraiga la placa principal o la placa de abrazadera antes de instalar el nuevo buje ya que esto provocaría la pérdida de alineación.
2. Introduzca el adaptador del cilindro en el cabezal del cilindro como se muestra en la figura 4.
3. Coloque el espaciador "A" sobre el adaptador del cilindro.
4. Coloque la clavija de alineación en el adaptador del cilindro.
5. Limpie el diámetro exterior del nuevo buje para el ojo de la hoja de muelle y aplique el adhesivo Loctite® 680 con cuidado, asegurándose de aplicarlo solamente sobre el metal. No aplique el adhesivo en la parte de goma del buje.
6. Coloque el buje para el ojo de la hoja de muelle sobre la clavija de alineación.
7. Opere la bomba para extender la varilla del pistón del cilindro. Guíe el ensamble hasta que el buje entre en contacto con el diámetro interior de la hoja de muelle. Compruebe la alineación del buje para el ojo de la hoja de muelle.

⚠ ADVERTENCIA: para prevenir lesiones personales, la capacidad de la bomba no debe superar 10.000 psi.

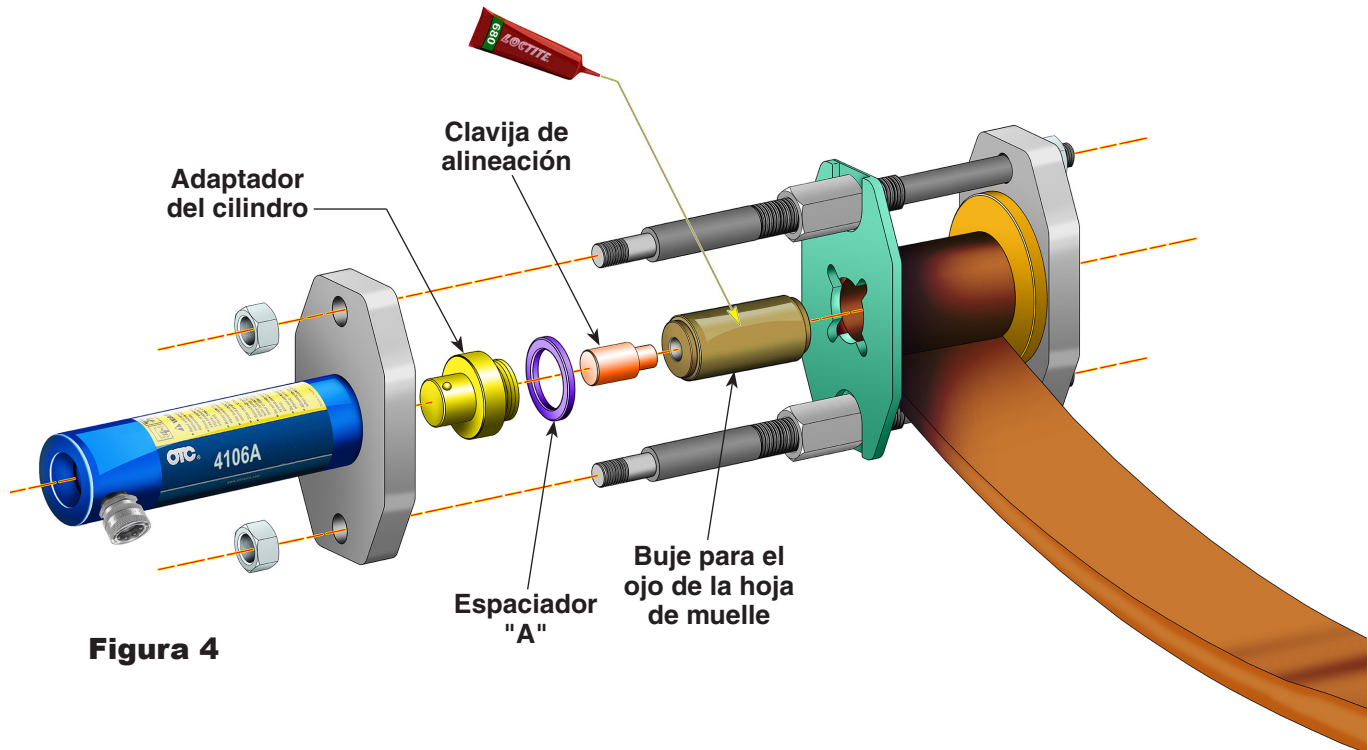
8. Opere la bomba hasta colocar el buje en la hoja de muelle. Cuando el espaciador entre en contacto con la placa de abrazadera, la instalación del buje se habrá completado.



⚠ ADVERTENCIA: para prevenir lesiones personales causadas por la posible ruptura bajo presión, no permanezca cerca de la herramienta mientras se instala el buje para el ojo de la hoja de muelle. Es de especial importancia no estar en la dirección de la fuerza hidráulica.

9. Limpie los restos del adhesivo Loctite® 680 de las caras expuestas del buje, la hoja de muelle y las herramientas.

PACCAR – Retiro del buje para el ojo de la hoja de muelle mediante un orificio pasante

PACCAR Tipo orificio pasante	577542 Adaptador del cilindro	577544 Herramienta de alineación	577546 Clavija de alineación	577560 Soporte del buje	577706 Extensión	578286 Espaciador "A"
	Retirar	✓	✓	✓	✓	✓
Instalar	✓	✓	✓	✓		✓

Retiro del buje para el ojo de la hoja de muelle

1. Introduzca las dos *herramientas de alineación* en el buje como muestra la figura 1.
2. Coloque el *soporte del buje* sobre una herramienta de alineación.
3. Coloque la *placa principal* sobre el soporte del buje.
4. Coloque la *placa de abrazadera* sobre la otra herramienta de alineación con los recortes de la placa en dirección opuesta al buje.
5. Ensamble las *tuercas de abrazadera* a las *varillas roscadas*.



Figura 1

6. Introduzca una varilla roscada por los orificios inferiores de la placa de abrazadera y la placa principal. Instale una *tuerca hexagonal* en el extremo de la varilla roscada, bien colocada y ajustada a mano.
7. Introduzca una varilla roscada por los orificios superiores de la placa de abrazadera y la placa principal. Instale una tuerca hexagonal en el extremo de la varilla roscada, bien colocada y ajustada a mano.
8. Ajuste las tuercas de abrazadera a la placa de abrazadera manualmente entre 1/4 y 1/2 hasta que lo sienta firme. Consulte la figura 2.

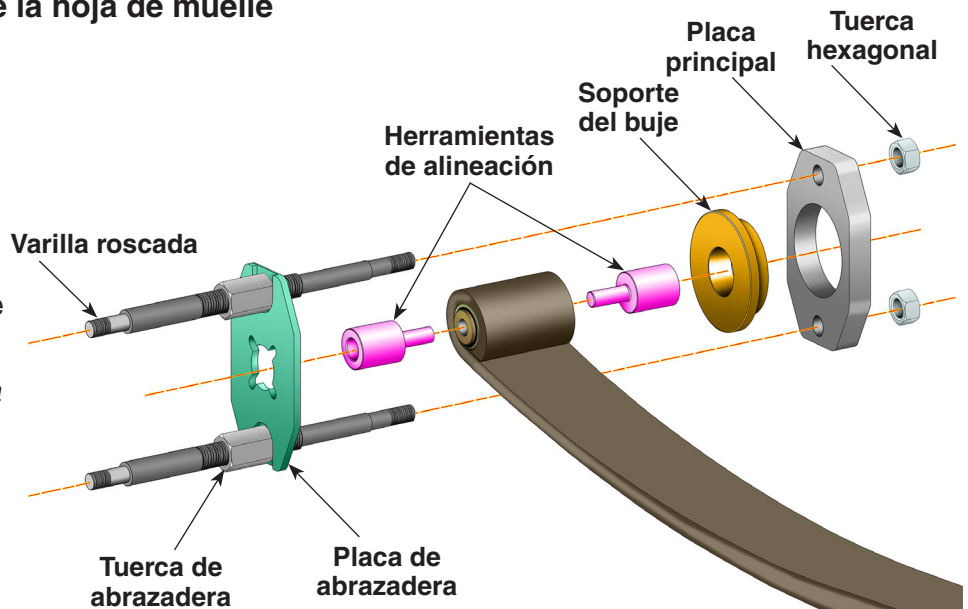

Figura 2

PACCAR – Retiro del buje para el ojo de la hoja de muelle mediante un orificio pasante

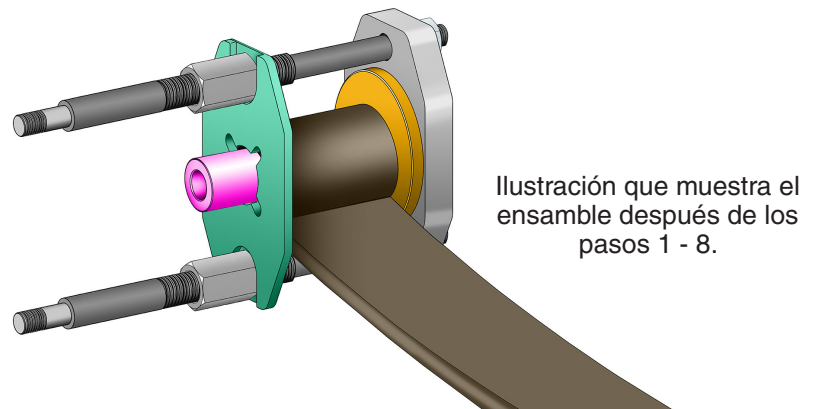
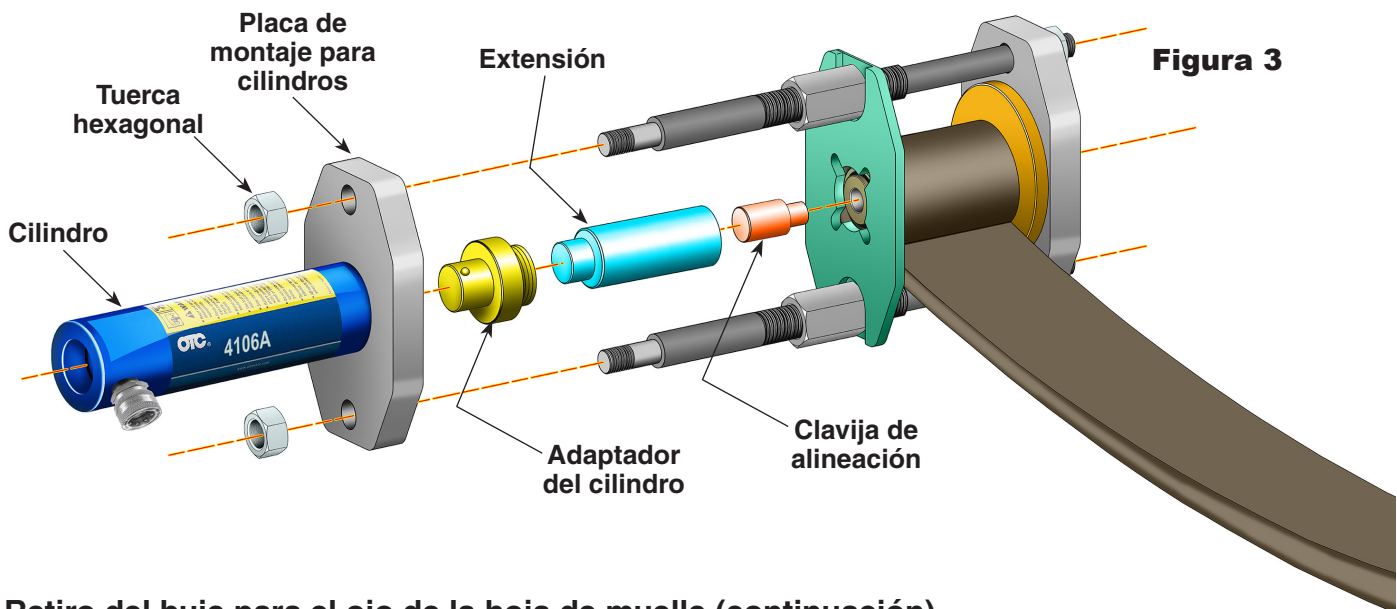

Retiro del buje para el ojo de la hoja de muelle (continuación)

9. Enrosque el cilindro en la *placa de montaje del cilindro*. Consulte la figura 3.

⚠ ADVERTENCIA: para prevenir lesiones personales, el cilindro debe estar enroscado completamente en la placa de montaje del cilindro.

10. Instale la placa de montaje del cilindro en el extremo de las varillas roscadas. Ensamble las tuercas hexagonales en las varillas roscadas, hasta que estén bien colocadas y ajustadas a mano.

11. Retire cuidadosamente las dos herramientas de alineación.

12. Introduzca el adaptador del cilindro en el cabezal del cilindro.

13. Introduzca la extensión en el adaptador del cilindro.

14. Coloque la clavija de alineación en la extensión.

15. Prepare la bomba hidráulica para usarla siguiendo las instrucciones proporcionadas con la bomba referentes al enganche, la ventilación, la preparación y la operación.

⚠ ADVERTENCIA: para prevenir lesiones personales, la capacidad de la bomba no debe superar 10.000 psi.

16. Conecte la manguera hidráulica de la bomba hidráulica al cilindro.

17. Verifique que todos los componentes estén alineados. Opere la bomba de forma lenta y con cuidado para extender la varilla del pistón del cilindro. Guíe el ensamble hasta que la clavija de alineación entre en el buje. Opere la bomba hasta que el buje se expulse de la hoja de muelle.



⚠ ADVERTENCIA: para prevenir lesiones personales causadas por la posible ruptura bajo presión, no permanezca cerca de la herramienta mientras se extrae el buje para el ojo de la hoja de muelle. Es de especial importancia no estar en la dirección de la fuerza hidráulica.

18. Retraiga la varilla del pistón del cilindro. La extracción del buje para el ojo de la hoja de muelle se ha completado. *Nota: no extraiga el ensamble de la herramienta de la hoja de muelle antes de instalar el nuevo buje ya que esto provocaría la pérdida de alineación.*

PACCAR – Instalación del buje para el ojo de la hoja de muelle mediante un orificio pasante



Figura 4

Instalación del buje para el ojo de la hoja de muelle

1. Retire el adhesivo remanente del diámetro interior del tubo a través de los métodos aprobados por Hendrickson. El cilindro y la placa de montaje del cilindro se pueden extraer para permitir un mejor acceso al ojo de la hoja de muelle.
Nota: no desajuste las tuercas de abrazadera ni extraiga la placa principal o la placa de abrazadera antes de instalar el nuevo buje ya que esto provocaría la pérdida de alineación.
2. Introduzca el adaptador del cilindro en el cabezal del cilindro como se muestra en la figura 4.
3. Coloque el espaciador "A" sobre el adaptador del cilindro.
4. Coloque la clavija de alineación en el adaptador del cilindro.
5. Limpie el diámetro exterior del nuevo buje y aplique el adhesivo Loctite® 680 con cuidado, asegurándose de aplicarlo solamente sobre el metal. No aplique el adhesivo en la parte de goma del buje.
6. Instale el buje para el ojo de la hoja de muelle sobre la clavija de alineación.
7. Opere la bomba para extender la varilla del pistón del cilindro. Guíe el ensamble hasta que el buje entre en contacto con el diámetro interior de la hoja de muelle. Compruebe la alineación del buje para el ojo de la hoja de muelle.

⚠ ADVERTENCIA: para prevenir lesiones personales, la capacidad de la bomba no debe superar 10.000 psi.

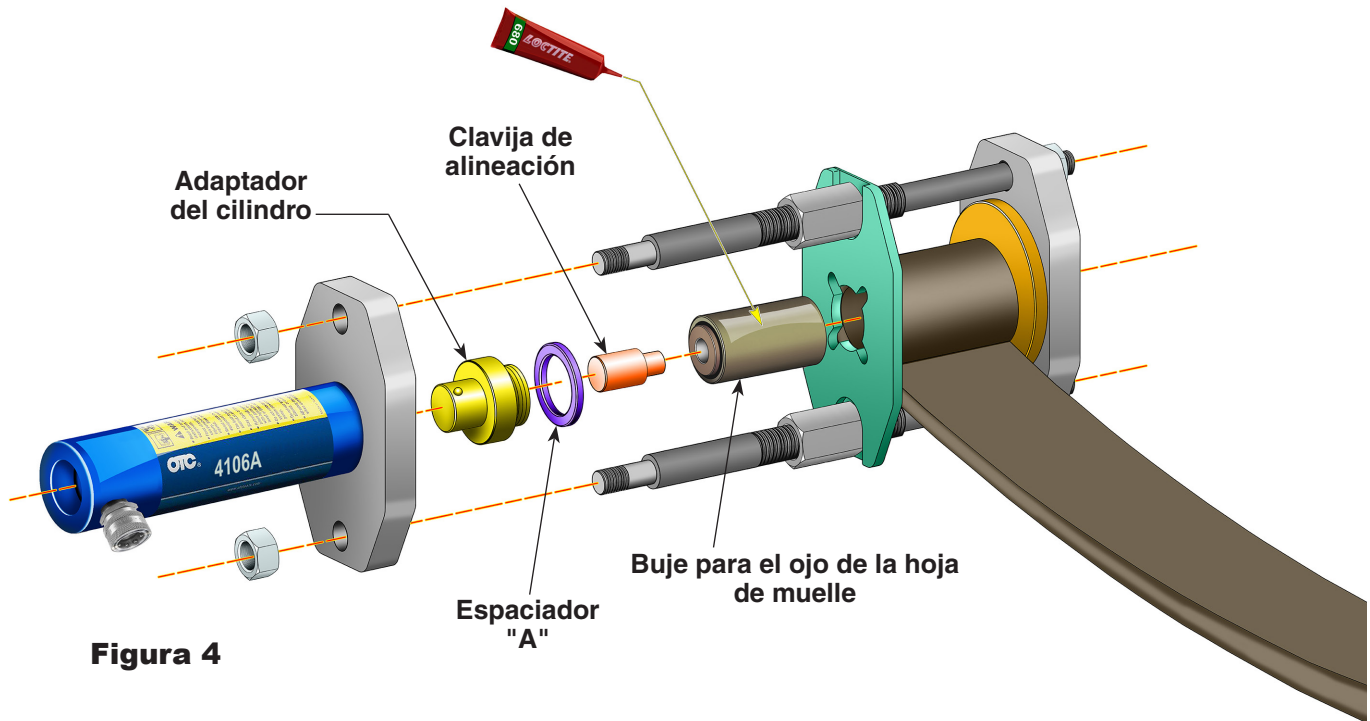
8. Opere la bomba hasta colocar el buje en la hoja de muelle. Cuando el espaciador entre en contacto con la placa de abrazadera, la instalación del buje se habrá completado.



⚠ ADVERTENCIA: para prevenir lesiones personales causadas por la posible ruptura bajo presión, no permanezca cerca de la herramienta mientras se instala el buje para el ojo de la hoja de muelle. Es de especial importancia no estar en la dirección de la fuerza hidráulica.

9. Limpie los restos del adhesivo Loctite® 680 de las caras expuestas del buje, la hoja de muelle y las herramientas.

PACCAR – Retiro del buje para el ojo de la hoja de muelle mediante pasador de barra

PACCAR Tipo pasador de barra	577542 Adaptador del cilindro	577544 Herramienta de alineación	577560 Soporte del buje	577706 Extensión	578288 Espaciador “B”
					
Retirar	✓	✓	✓	✓	
Instalar	✓	✓	✓		✓

Retiro del buje para el ojo de la hoja de muelle

1. Introduzca las dos *herramientas de alineación* en el buje como muestra la figura 1.
2. Coloque el *soporte del buje* sobre una herramienta de alineación.
3. Coloque la *placa principal* sobre el soporte del buje.
4. Coloque la *placa de abrazadera* sobre la otra herramienta de alineación con los recortes de la placa en dirección opuesta al buje.
5. Ensamble las *tuercas de abrazadera* a las *varillas roscadas*.



Figura 1

6. Introduzca una varilla roscada por los orificios inferiores de la placa de abrazadera y la placa principal. Instale una *tuerca hexagonal* en el extremo de la varilla roscada, bien colocada y ajustada a mano.
7. Introduzca una varilla roscada por los orificios superiores de la placa de abrazadera y la placa principal. Instale una *tuerca hexagonal* en el extremo de la varilla roscada, bien colocada y ajustada a mano.
8. Ajuste las tuercas de abrazadera a la placa de abrazadera manualmente entre 1/4 y 1/2 hasta que lo sienta firme. Consulte la figura 2.

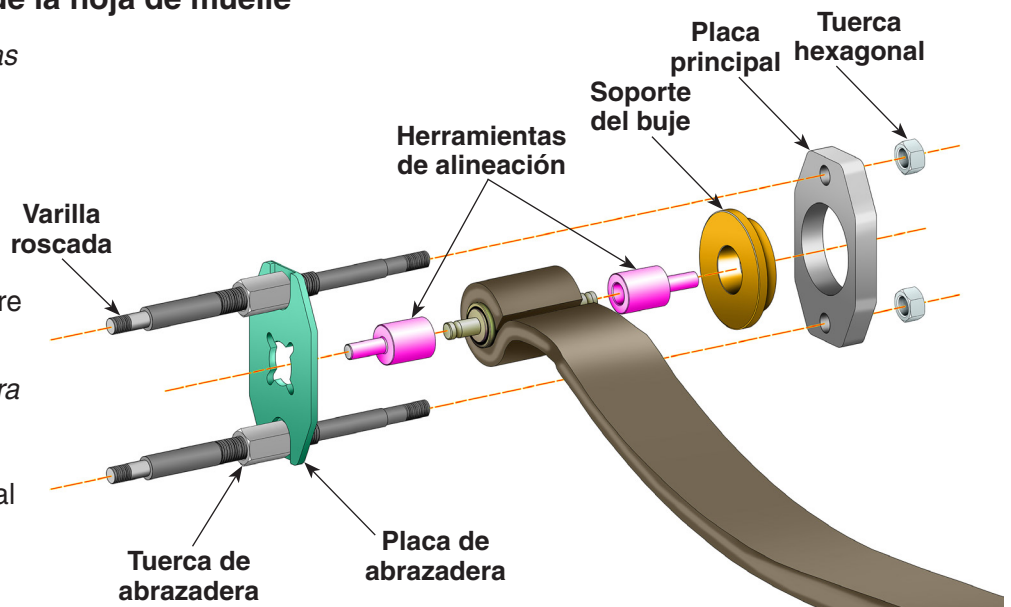

Ilustración que muestra el ensamblaje después de los pasos 1 - 8.

Figura 2

PACCAR – Retiro del buje para el ojo de la hoja de muelle mediante pasador de barra

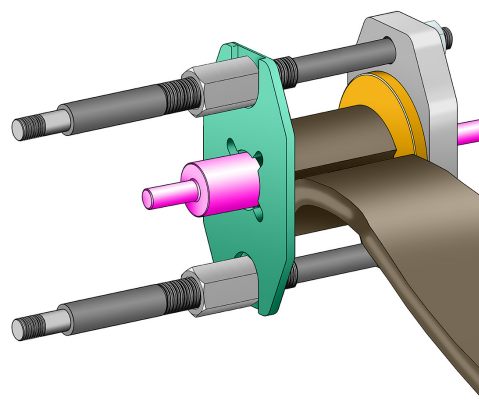
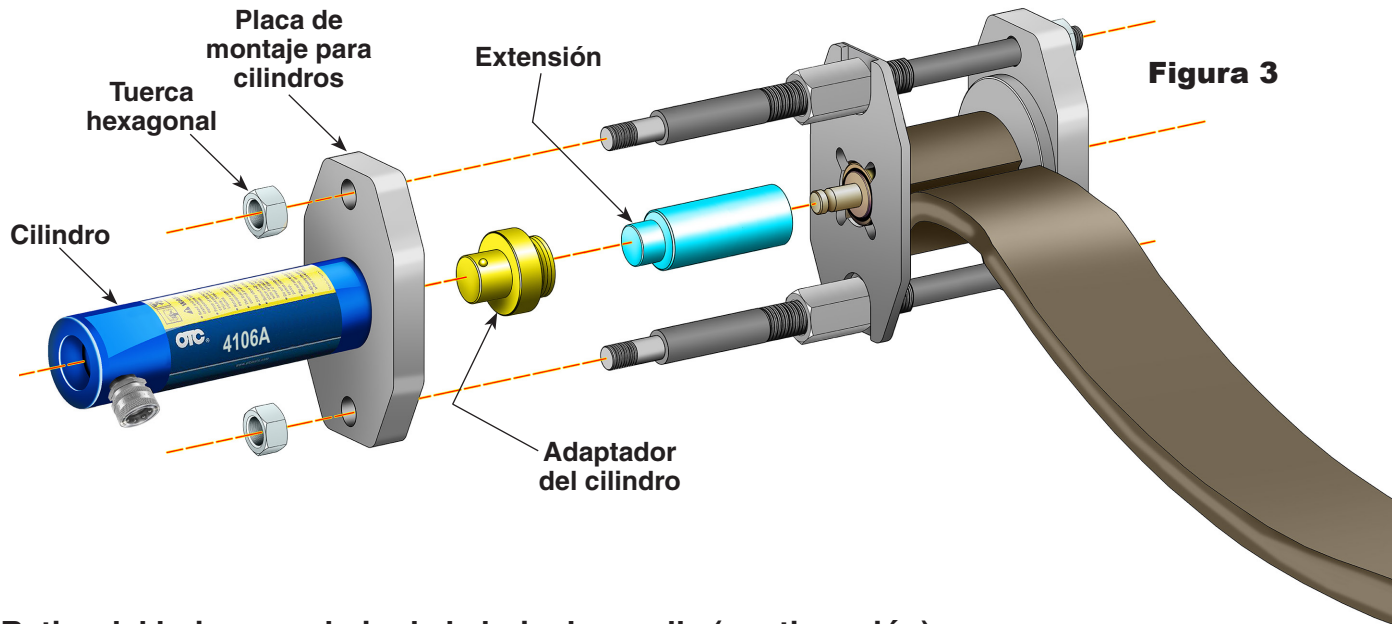

Retiro del buje para el ojo de la hoja de muelle (continuación)

9. Enrosque el cilindro en la *placa de montaje del cilindro*. Consulte la figura 3.

⚠ ADVERTENCIA: para prevenir lesiones personales, el cilindro debe estar enroscado completamente en la placa de montaje del cilindro.

10. Instale la placa de montaje del cilindro en el extremo de las varillas roscadas. Ensamble las tuercas hexagonales en las varillas roscadas, hasta que estén bien colocadas y ajustadas a mano.

11. Retire cuidadosamente las dos herramientas de alineación.

12. Coloque la extensión sobre el buje.

13. Introduzca el adaptador del cilindro en el cabezal del cilindro.

14. Prepare la bomba hidráulica para usarla siguiendo las instrucciones proporcionadas con la bomba referentes al enganche, la ventilación, la preparación y la operación.

⚠ ADVERTENCIA: para prevenir lesiones personales, la capacidad de la bomba no debe superar 10.000 psi.

16. Conecte la manguera hidráulica de la bomba hidráulica al cilindro.

17. Verifique que todos los componentes estén alineados. Opere la bomba de forma lenta y con cuidado para extender la varilla del pistón del cilindro. Guíe el ensamble hasta que el adaptador del cilindro se deslice sobre el extremo de la extensión. Opere la bomba hasta que el buje se expulse de la hoja de muelle.



⚠ ADVERTENCIA: para prevenir lesiones personales causadas por la posible ruptura bajo presión, no permanezca cerca de la herramienta mientras se extrae el buje para el ojo de la hoja de muelle. Es de especial importancia no estar en la dirección de la fuerza hidráulica.

18. Retraiga la varilla del pistón del cilindro. La extracción del buje para el ojo de la hoja de muelle se ha completado. *Nota: no extraiga el ensamble de la herramienta de la hoja de muelle antes de instalar el nuevo buje ya que esto provocaría la pérdida de alineación.*

PACCAR – Instalación de buje para el ojo de la hoja de muelle mediante pasador de barra



Figura 4

Instalación del buje para el ojo de la hoja de muelle

1. Retire el adhesivo remanente del diámetro interior del tubo a través de los métodos aprobados por Hendrickson. El cilindro y la placa de montaje del cilindro se pueden extraer para permitir un mejor acceso al ojo de la hoja de muelle.

Nota: no desajuste las tuercas de abrazadera ni extraiga la placa principal o la placa de abrazadera antes de instalar el nuevo buje ya que esto provocaría la pérdida de alineación.

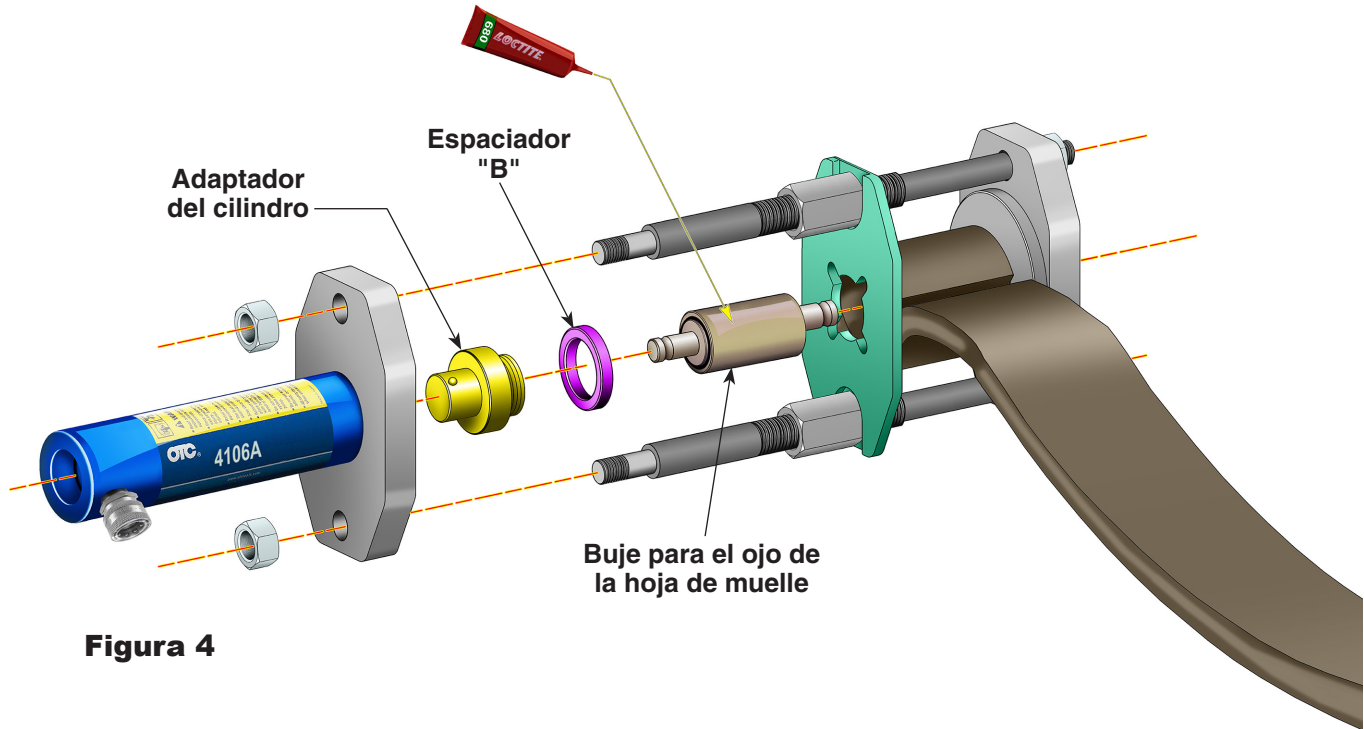
2. Introduzca el adaptador del cilindro en el cabezal del cilindro como se muestra en la figura 4.
3. Coloque el espaciador "B" sobre el adaptador del cilindro.
4. Limpie el diámetro exterior del nuevo buje y aplique el adhesivo Loctite® 680 con cuidado, asegurándose de aplicarlo solamente sobre el metal. No aplique el adhesivo en la parte de goma del buje.
5. Coloque el nuevo buje para el ojo de la hoja de muelle en el adaptador del cilindro.
6. Opere la bomba para extender la varilla del pistón del cilindro. Guíe el ensamblaje hasta que el buje entre en contacto con el diámetro interior de la hoja de muelle. Compruebe la alineación del buje para el ojo de la hoja de muelle.

⚠ ADVERTENCIA: para prevenir lesiones personales, la capacidad de la bomba no debe superar 10.000 psi.

7. Opere la bomba hasta colocar el buje en la hoja de muelle. Cuando el espaciador entre en contacto con la placa de abrazadera, la instalación del buje se habrá completado.



⚠ ADVERTENCIA: para prevenir lesiones personales causadas por la posible ruptura bajo presión, no permanezca cerca de la herramienta mientras se instala el buje para el ojo de la hoja de muelle. Es de especial importancia no estar en la dirección de la fuerza hidráulica.

9. Limpie los restos del adhesivo Loctite® 680 de las caras expuestas del buje, la hoja de muelle y las herramientas.

Información de la herramienta

Utilice el adaptador del cilindro y el adaptador del buje como espaciadores

Las marcas de graduación en el adaptador del cilindro N.º 577542 y en el adaptador del buje N.º 577882 coinciden con el espesor de los tres espaciadores ("A", "B" y "C"). Si el espaciador necesario para una aplicación no se encuentra disponible, las marcas de graduación se pueden utilizar para controlar la profundidad del buje durante la instalación.

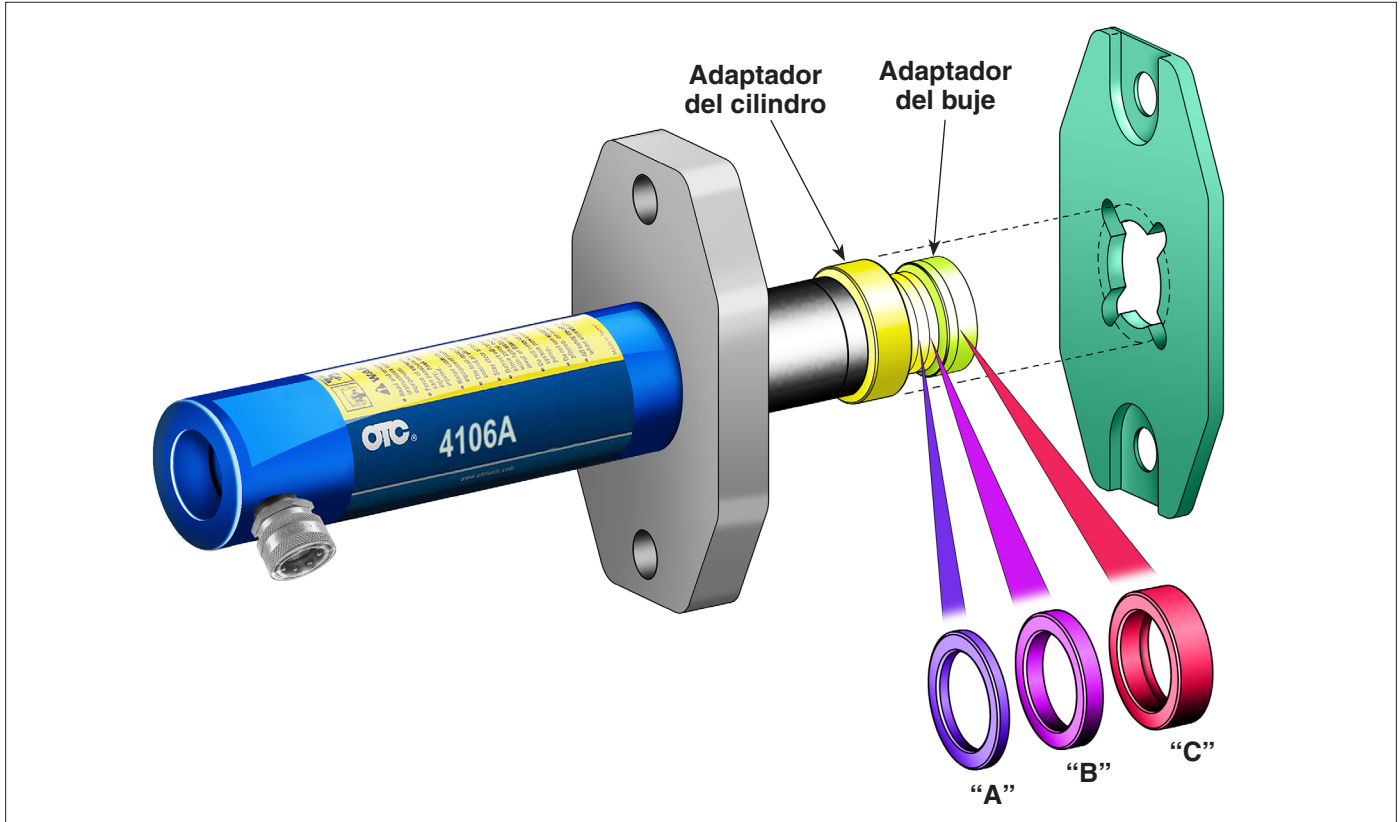

Aplicación	Marca de graduación
Buje para el ojo de la hoja de muelle mediante un orificio pasante Navistar	A
Buje para el ojo de la hoja de muelle mediante un orificio pasante Paccar	A
Buje para el ojo de la hoja de muelle mediante pasador de barra Paccar	B
Buje para el ojo de la hoja de muelle Volvo	C

Conjuntos de adaptadores

La siguiente tabla describe los paquetes de Herramientas de extensión Hendrickson y los Conjuntos de adaptadores disponibles para aplicaciones Hendrickson específicas. Si posee un paquete de herramientas, considere la adquisición de conjuntos adaptadores para otras aplicaciones específicas.

Conjuntos de adaptadores Hendrickson disponibles

Paquete de herramientas Hendrickson N.º de pieza	N.º 2510A Bomba de Aire/Hid. (con manguera y acoplador)	N.º 4263 Herramienta para línea de presión	Conjuntos de adaptadores Hendrickson disponibles		
			N.º 4250 (Volvo, Navistar, y Paccar)	N.º 4254 (Comfort Air, Primaxx EX, y FCCC V-Ride)	N.º 4255 (AIRTEK NXT [solo buje trasero])
4246	Los Paquetes de herramientas incluyen elementos marcados con ✓	✓		✓	
4247		✓		✓	
4261		✓			✓
4274			✓	✓	
4275		✓	✓	✓	

Inspección y mantenimiento



PRECAUCIÓN: para prevenir lesiones personales,

- Solamente el personal calificado deberá realizar inspecciones de esta herramienta de buje de suspensión frente Hendrickson.
- Antes de cada uso, un inspector aprobado debe inspeccionar la herramienta de buje de suspensión para ver si hay dobleces, grietas, abolladuras, orificios alargados o por si faltan piezas. Si se encuentran daños, suspenda el uso.
- Solo utilice las partes de repuesto que se especifican en la lista de partes de este documento. Los artículos que figuran en la lista de partes han sido probados y seleccionados cuidadosamente por OTC.

Mantenimiento

Para evitar que entre contaminación en el sistema hidráulico y dañe el cilindro, mantenga el cilindro limpio. Cuando el cilindro no esté en uso, mantenga la barra del émbolo completamente retraída y en posición invertida. Coloque cubiertas protectoras sobre los acopladores rápidos que están desconectados.

Desecho

Cuando la herramienta de buje de suspensión cumple su vida útil, se debe desechar según las regulaciones federales, estatales y locales.



**Ordene partes de
repuesto en [www.
OTCparts.com](http://www.OTCparts.com)**

Este documento contiene listas de partes del producto e información referente al funcionamiento y mantenimiento. Los elementos que figuran en la lista de partes han sido probados y seleccionados cuidadosamente por OTC. En consecuencia, utilice únicamente repuestos de OTC.

Puede hacer preguntas sobre el producto directamente al Departamento de Servicios Técnicos de OTC, llamando al +1 (800) 533-6127.



655 Eisenhower Drive
Owatonna, MN 55060 EE.UU.
Teléfono: +1 (507) 455-7000
Servicio téc.: +1 (800) 533-6127
Fax: +1 (800) 955-8329
Ingreso de pedidos: +1 (800) 533-6127
Fax: +1 (800) 283-8665
Ventas internacionales: +1 (507) 455-7223
Fax: +1 (507) 455-7063